

DEPOSITOR MASAMI  
THE "KURUKURU" C

マサミデポジッター

# ザ・クルクルC



- ソフト&クッキー  
サブシ系生地絞りが出る
- コンパクト、省スペース
- タッチパネル方式

## ■ 用途

シュー・シート  
スポンジ・シート  
デコレーション台  
ブッセ  
シュー  
エクレア  
メレンゲ  
〈型・カップもの〉  
チーズケーキ  
シフォン・ケーキ  
フルーツ・ケーキ  
パウンド・ケーキ  
クッキー  
タルトカップ etc.

ソフト生地用外回りローラーヘッドと、クッキー系内回りローラーヘッドをワンタッチで交換してご使用になれます。(他方は別売となります)



ロング絞り



シート絞り

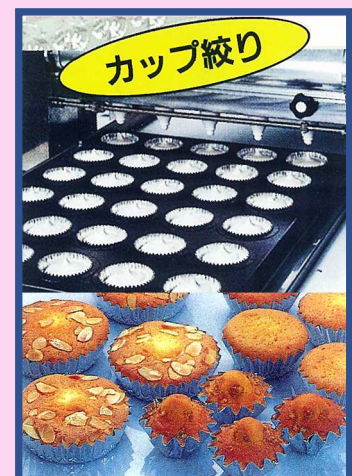

カップ絞り

マサミ産業株式会社

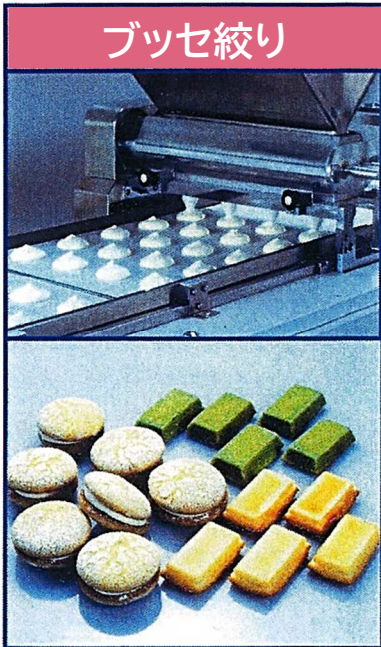

●クルクルの主な仕様

電源容量 : 850W AC200V. 50/60Hz

標準能力 : 6,000個/毎時(天板5列用として)

最高能力 : 9,000個/毎時(天板5列用として)

エアー : 90NL/毎分 5kg/cm<sup>2</sup>

専用天板 : 550mm<sup>L</sup> × 400mm<sup>W</sup>(型天板も同寸法)

機械重量 : 約300kg

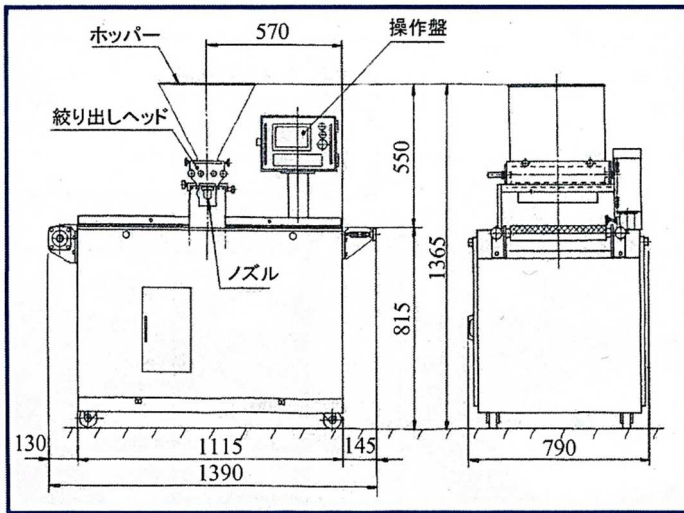

**MASAMI SANGYO CO., LTD.**  
**マサミ産業株式会社**

〒333-0802 埼玉県川口市戸塚東3-23-9

Tel : 048-223-2283 Fax : 048-223-9942

3-23-9 TOZUKAHIGASHI, KAWAGUCHI CITY,  
SAITAMA PREF., 333-0802 JAPAN  
Tel : +81 48 223 2283 Fax : +81 48 223 9942  
URL : <http://www.masami-sangyo.co.jp>  
E-mail : [info-m@masami-sangyo.co.jp](mailto:info-m@masami-sangyo.co.jp)



MSK20210301KR